

Servicegriff für Lenkradgetriebe

HERCULA



Beim Austausch der Lenkstangen in Getrieben mit Zahnleiste kommt es oft zur Beschädigung infolge der Überlastung des Dauereingriffs und Lagerung durch Kräfte des Drehmoments, der zum Abschrauben und Anziehen der Stange notwendig sind.

Servicegriff HERCULA ermöglicht den Austausch der Lenkstangen ohne Demontage der Getriebe aus dem Fahrzeug ohne Angst, vor Beschädigung der Getriebe.

Servicegriff HERCULA 02C:

- unterstützt alle Getriebe bis zu 43 mm Durchmesser des Stangengelenks,
- er wurde aus hochwertigsten Materialien hergestellt, darunter hochfesten Stahl und Chrom-Vanadium-Stahl,
- hat lebenslange Herstellergarantie.

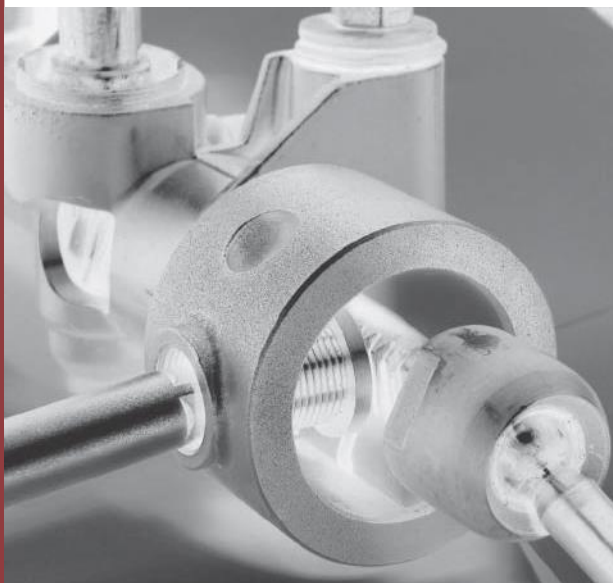
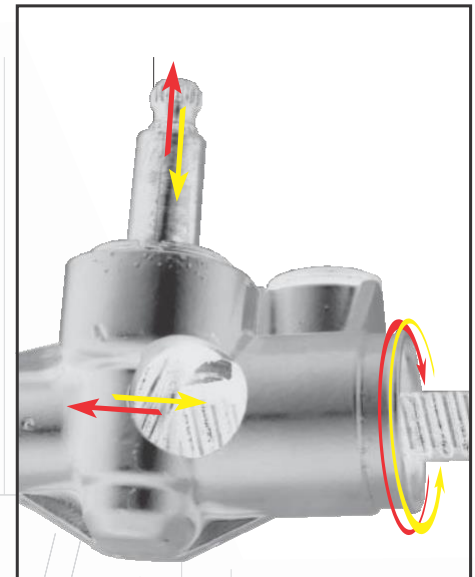

HERCULA wird auf die Leiste gelegt und mit Schraube mit Innensechskantschrauben 1/2" befestigt. Abhängig von dem Fahrzeugstyp und des Platzes, wird die Sperrung der Leistendrehung mit typischen Regulatoren Quadrat 1/2" durchgeführt. Nach dem Anziehen der Stange mit richtigem Moment wird der Griff gelockert und von der Leiste weggenommen.

TECHNISCHE DATEN:

- Gewicht: 0,79kg, Höhe mit Quadrat: 75mm
- Unterstützung der Getriebe bis 43mm Durchmesser des Stangengelenks
- Hochfester Stahl /rostfreier, vernickelter Stahl